

## Undgå skader som følge af korrosion og snavs:

Ætsende materialer, snavs og fugt kan beskadige beslagene og forårsage skade.

- Brug ikke eddikesyre eller syrefrigivende tætningsmidler.
- Brug ikke beslag i miljøer, hvor luften indeholder aggressive eller ætsende komponenter.
- Hold alle falsene fri for snavs og skidt, især cement- og gipsrester.
- Hold beslagene tørre.

## Beslagene skal rengøres omhyggeligt

Beslagene må kun rengøres med en blød klud og skånsomme, fortyndede og pH-neutrale rengøringsmidler.

- Beslagene må ikke udsættes for slibende rengøringsmidler eller aggressive og sure rengøringsmidler.
- Lad beslagene tørre efter rengøringsprocessen.

## Vedligeholdelse og justering af beslag på døre:

- Kontrollér, at alle sikkerhedsrelevante beslag er sikre og ikke er slidte.
- Kontrollér, at hængselstifterne er skubbet helt ind i anslaget. Hvis de ikke er det, skal du skubbe dem helt op til anslaget med håndkraft og fastgøre dem med de tilsvarende sikkerhedsskruer (i henhold til beslaget)!

• Kontrollér, om der er løse monteringskruer, og kontrollér, at vrideren er forsvarligt fastgjort. Spænd løse skruer med et passende værktøj. Bemærk: Spænd ikke skruerne for meget!

- Udskift alle slidte/defekte beslag eller for overstrammede skruer så hurtigt som muligt!
- Smør alle bevægelige hardwarekomponenter og alle låsepunkter med fedt eller olie. Brug kun syre- og harpiksfri olie eller fedt.
- Påfør en smørende spray på vinduesrammens bevægelige dele og sprøjt alle åbninger i beslagene. Bevæg derefter beslagene flere gange, indtil fedtet er fordelt.
- Tør overskydende olie eller fedt af. Smør belægningspanelerne i vinduesrammen med et fast fedt (konsistensklasse 2 iht. DIN 51818) på steder, hvor låsekammen går i indgreb med afretningspladen.

## Vedligeholdelse, rengøring og overfladebeskyttelse

- Fjern pletter eller spild med det samme, da det kan beskadige funktionen og beslagets overfladebelægning.
- Brug kun skånsomme, pH-neutrale og fortyndede rengøringsmidler.
- Brug aldrig skarpe genstande, slibende eller aggressive rengøringsmidler (f.eks. eddike eller sure rengøringsmidler), da de kan beskadige maskinens rustbeskyttende lag.
- Ved rengøring skal du sørge for, at der ikke kommer vand ind i hardwaren.
- Tør hardwaren grundigt af efter rengøring, og smør overfladen med en ikke-sur og harpiksfri olie ved at tørre den af med en olieimprægneret klud.

## Justeringsværktøj:



6

6 mm unbrakonøgle

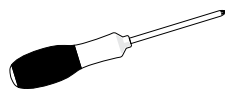

+

Skruetrækker



Fugemasse, f.eks.  
«Viscoseal 6958R»

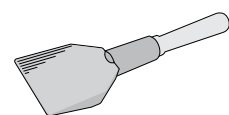

Glasjusteringsværktøj

## Metode 1

### Justering af dørblad ved montering

Hvis dørbladene ikke er lukket/låst som de skal, kan flere dørblade på højre og venstre side justeres.

**A** - Justering gælder for den roterende sidefunktion til konfigurationerne 330, 550, 660

**B** - Justering gælder for begge siders funktion for konfigurationerne 431, 633, 651

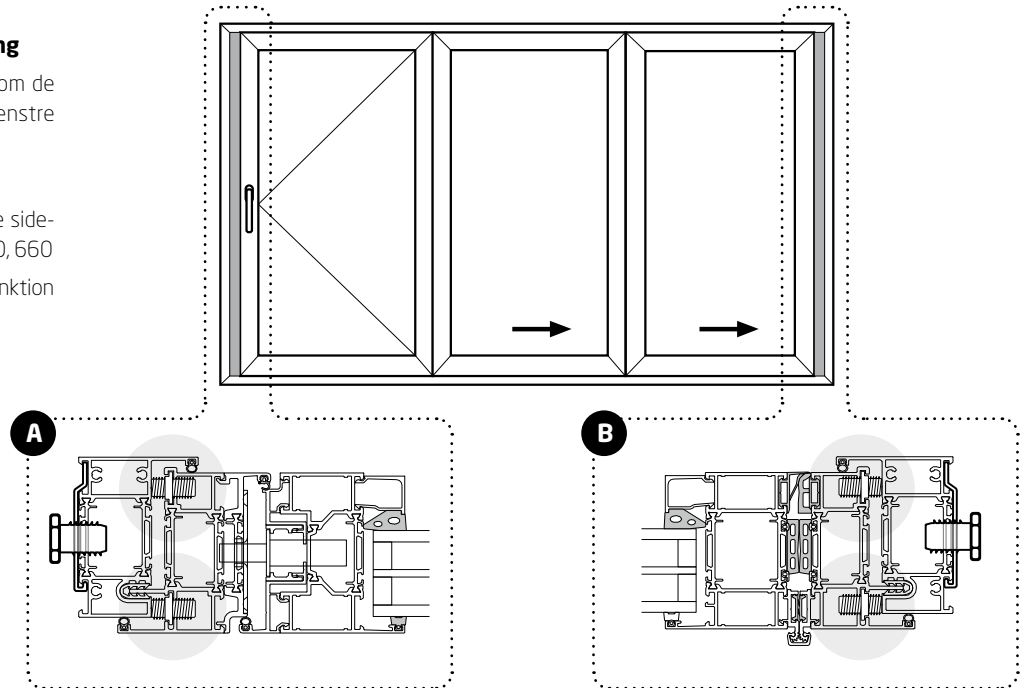

## Metode 1A - justering på drejesiden

**Trin 1.1A** Løsn 12128-skruerne, der holder bolten, og skruerne ude af ekstrarammeprofilen (falsen) 86517 (drej mod uret) med en skruetrækker. Se 1.

**Trin 1.2A** Juster samlebeslaget 12153 ved hjælp af en 6 mm sekskantskruetrækker, se B. Standardafstanden mellem karmen og den ekstra rammeprofil er 7 mm. Denne afstand kan reduceres eller øges, indtil du når den ønskede afstand.

**Trinn 1.3A** Skru skruerne tilbage til den ekstra profil, og fastgør slidpladen igen med 12128-skruerne (drej med uret) med en skruetrækker.

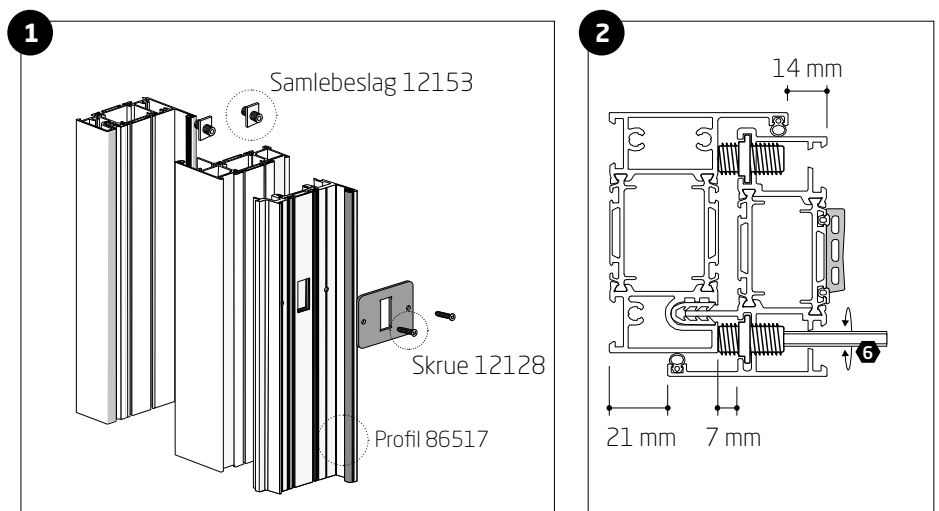

## Metode 1B Justering på hængselsiden

**Trin 1.1B** Åbn vinduesrammerne, og fjern begge de kontinuerlige tætningslister, (1) og (2)

**Trin 1.2B** Løsn det kontinuerlige hængsel med 12163-skruer for at justere samlebeslaget 12153.

**NB!** Før hængslet skrues af, skal du understøtte rammen, så den ikke bøjer eller falder ud.

**Trin 1.2A** Juster samlebeslaget 12153 ved hjælp af en 6 mm sekskantskruetrækker, se 2. Standardafstanden mellem karmen og den ekstra rammeprofil er 7 mm. Denne afstand kan reduceres eller øges, indtil du når det ønskede mål.

**Trin 1.4B** Skru skrueerne tilbage på hængslet, og stram tætningerne igen.

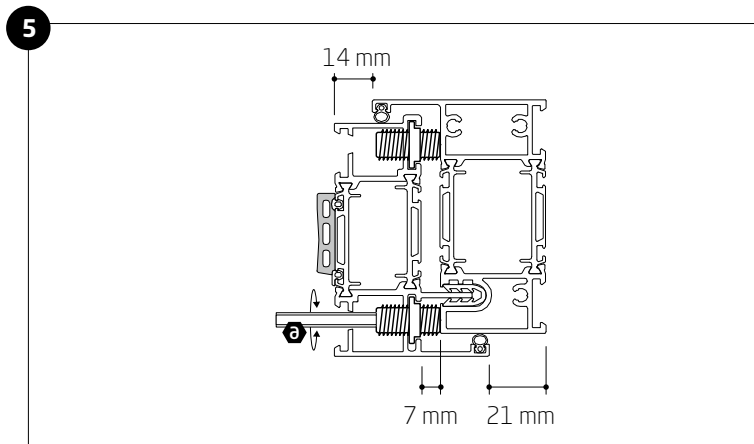
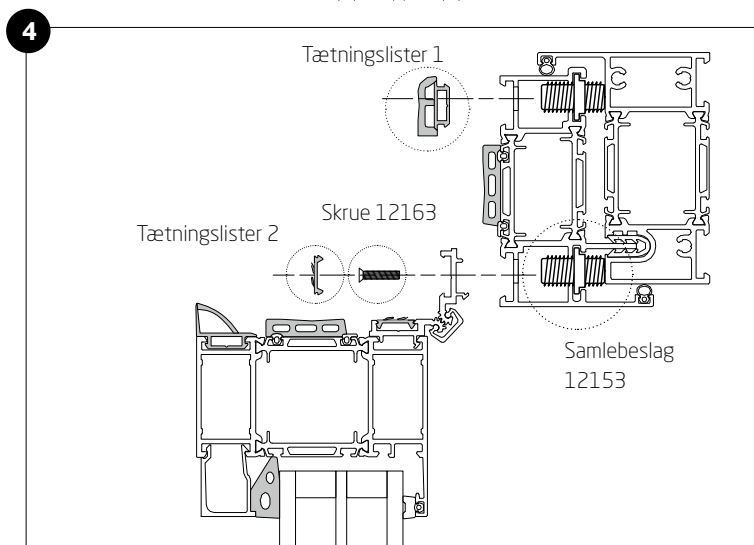
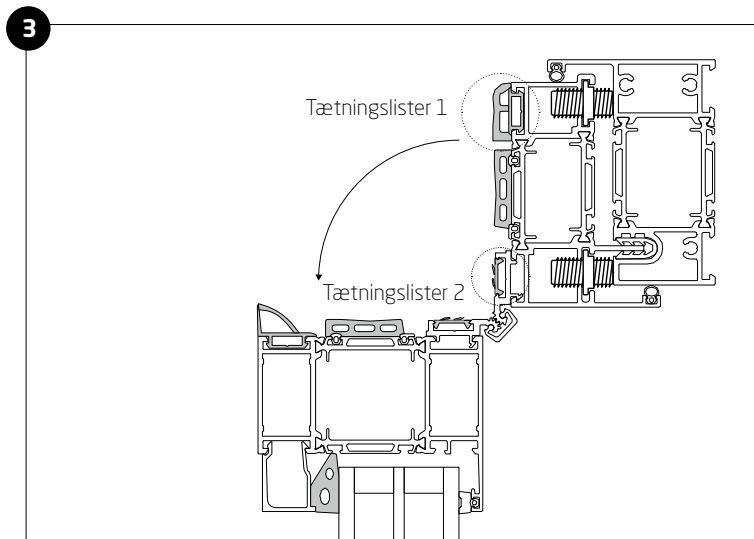

## Metode 2

### Justering af dørblad ved justering af rudernes nivellering

Hvis dørbladet ikke åbnes/lukkes korrekt, skal du muligvis justere rudens nivellering ved at indsætte ekstra glasblokke. Tilføjes om nødvendigt (ekstra glasblokke medfølger ikke fra fabrikken)

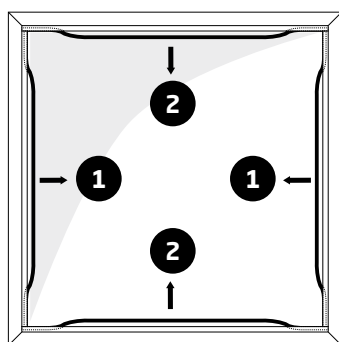

**Trin 2.1** Fjern først de lodrette tætningslister og lodrette glaslister (en efter en).

**Trin 2.2** Fjern derefter de vandrette tætningslister og glaslisterne (en efter en).

### Fjernelse af pakninger/glaslister

**A.** Indsæt unbrakonøglen i hjørnet.  
 Træk glaspakningen ud af hjørnet.

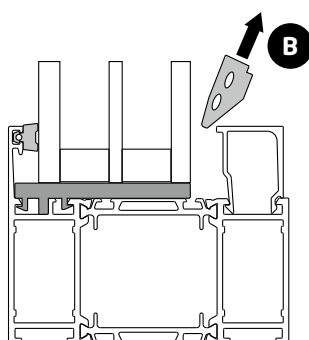
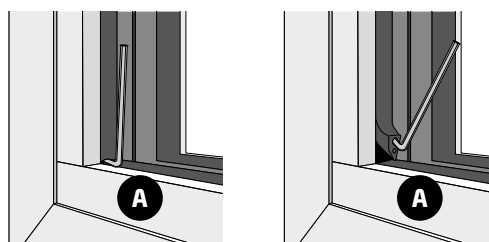

**B.** Fjern glaspakningen med håndkraft.

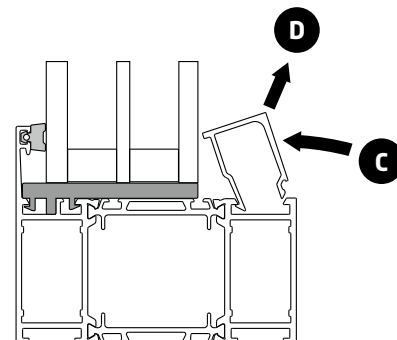



**C.** Skub glaslisten fremad mod glasset for at frigøre glaslisten.

**D.** Tag den ud.

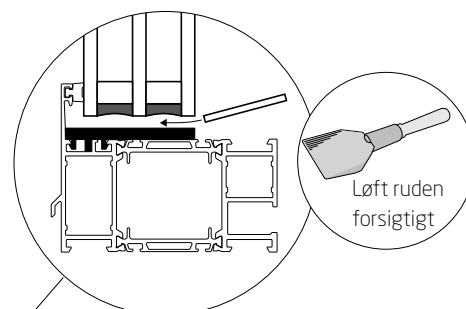
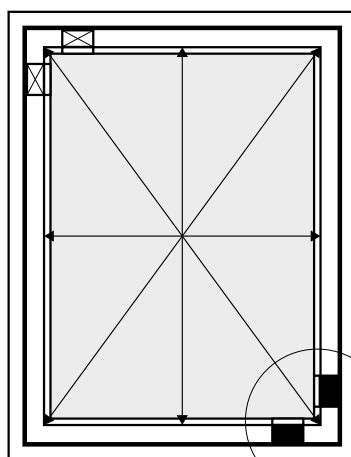
**Trin 2.3** For at justere dørbladene skal der tilføjes afstandsplader, indtil dørbladets diagonaler helt lige. Pas på ikke at knuse glassenheden, når du sætter afstandsstykkerne i.



-  = Understøttende afstandsplade
-  = Understøttende afstandsplade
-  = Afstandsplade

Gælder for produktkoder:  
LU

**Trin 2.4** Understøttende afstandsplader og afstandsstykker skal limes, så de er på det rigtige sted og må ikke fjernes. Hvis pladerne falder ud, skal de sættes på igen ved at følge nedenstående skema. Afstanden mellem pladen og glassets hjørne skal være 50-100 mm.

**NB!** Glasblokkene og afstandsstykkerne skal sikres.

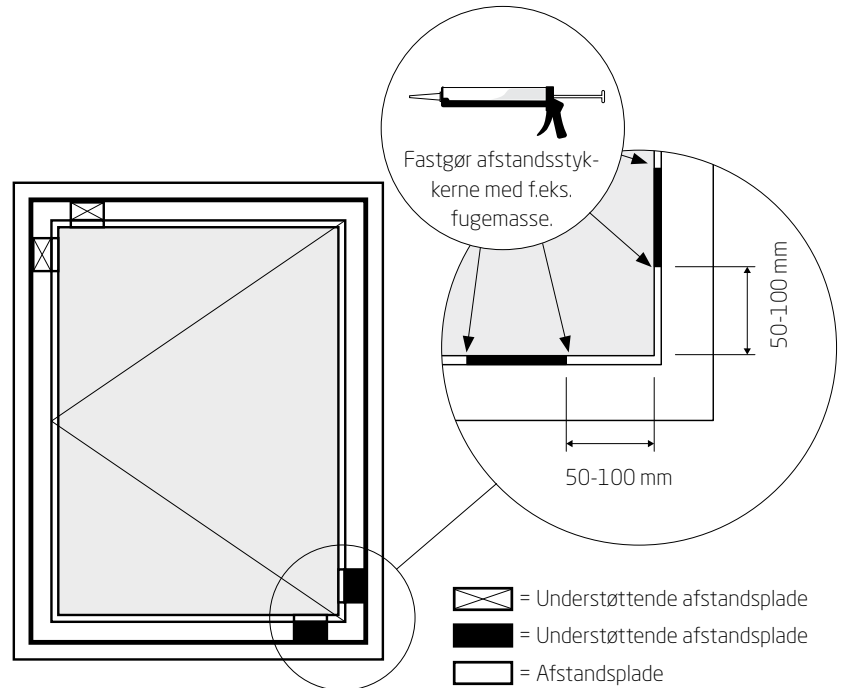

## Princip for montering af glasblokke

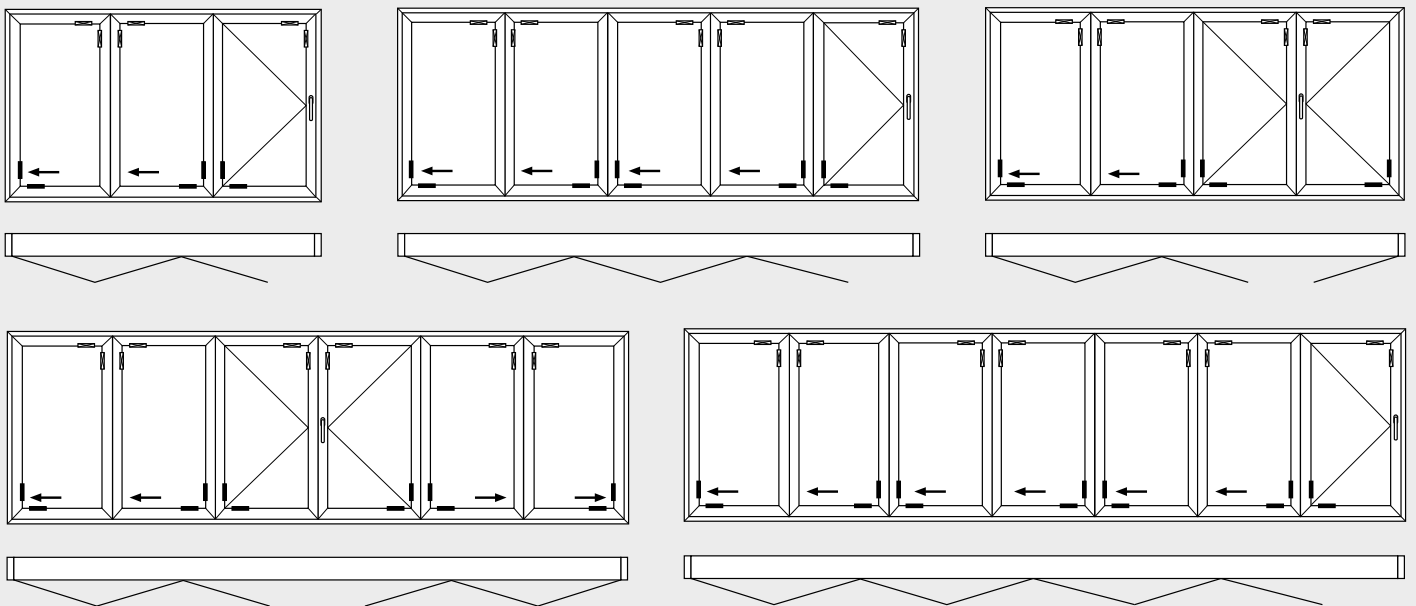

Gælder for produktkoder:  
LU

## Trin 2.5

1. Monter først de vandrette glaslister og vandrette pakninger (en efter en).
2. Monter derefter de lodrette glaslister og pakninger (en efter en).

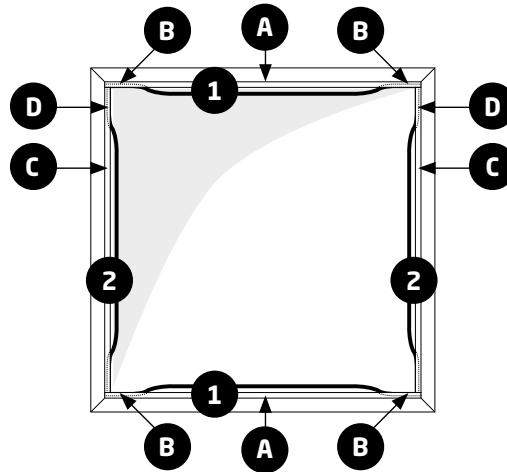

- A:** Monter vandrette glaslister
- B:** Tryk pakningens ender fast i hjørnerne, så der dannes en tætning mod den lodrette del.
- C:** Monter den lodrette glasliste
- D:** Monter de lodrette pakninger iht. position B.

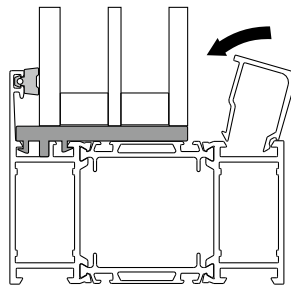

**A & C**  
Installation af glasliste

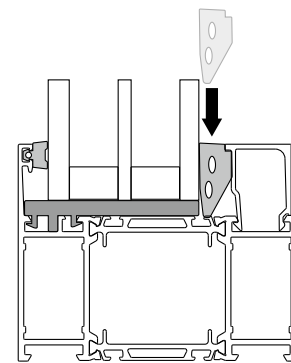

**B & D**  
Installation af glaslisten (begynd at trykke tætningsslisterne ned i hjørnerne)

**Trin 2.6** Kontrollér, at døren fungerer korrekt.