

Undgå skader på grund af korrosion og snavs:

Ætsende materialer, snavs og fugt kan beskadige beslagene og forårsage skade.

- Brug ikke eddikesyre eller syrefrigivende tætningsmidler.
- Brug ikke beslag i miljøer, hvor luften indeholder aggressive eller ætsende komponenter.
- Hold alle hjul fri for snavs og skidt, især for cement- og gipsrester.
- Hold beslagene tørre.

Beslagene skal rengøres omhyggeligt

Beslagene må kun rengøres med en blød klud og skånsomme, fortyndede og pH-neutrale rengøringsmidler.

- Beslagene må ikke udsættes for slibende rengøringsmidler eller aggressive og sure rengøringsmidler.
- Lad beslagene tørre efter rengøringsprocessen.

Vedligeholdelse og justering af beslag på døre:

- Kontroller, at alle sikkerhedsrelevante beslag er sikre og ikke er slidte.
- Kontroller, at hængselsstifterne er skubbet helt ind i anslaget. Hvis de ikke er det, skal du skubbe dem helt op til anslaget med håndkraft og fastgøre dem med de tilsvarende sikkerhedsskruer (i henhold til beslaget)!

- Kontroller, om der er løse monteringskruer, og kontroller, at vrideren er forsvarligt fastgjort. Spænd løse skruer med et passende værktøj. Bemærk: Spænd ikke skruerne for meget!
- Udskift alle slidte/defekte beslag eller for meget strammede skruer så hurtigt som muligt!
- Smør alle bevægelige hardwarekomponenter og alle låsepunkter med fedt eller olie. Brug kun syre- og harpiksfri olie eller fedt.
- Påfør en smørende spray på vinduesrammens bevægelige dele og sprøjt alle åbninger i beslagene. Bevæg derefter beslagene flere gange, indtil fedtet er fordelt.
- Tør overskydende olie eller fedt af. Smør belægningspanelerne i vinduesrammen med et fast fedt (konsistensklasse 2 iht. DIN 51818) på steder, hvor låsekammen går i indgreb med afretningspladen.

Vedligeholdelse, rengøring og overfladebeskyttelse

- Fjern pletter eller spild med det samme, da det kan beskadige funktionen og beslagets overfladebelægning.
- Brug kun skånsomme, pH-neutrale og fortyndede rengøringsmidler.
- Brug aldrig skarpe genstande, slibende eller aggressive rengøringsmidler (f.eks. eddike eller sure rengøringsmidler), da de kan beskadige maskinens rustbeskyttende lag.
- Ved rengøring skal du sørge for, at der ikke kommer vand ind i hardwaren.
- Tør hardwaren grundigt af efter rengøring, og smør overfladen med en ikke-sur og harpiksfri olie ved at tørre den af med en olieimpregneret klud.

Gælder for produktkoder:
1H, 2H, 3H

Justeringsværktøj:



4

4 mm unbrakonøgle



6

6 mm unbrakonøgle



8

8 mm unbrakonøgle



11

11 mm unbrakonøgle



—

Skruetrækker

Symbolforklaring:



Smørepunkter



Justerbar
eksentrisk
låsekammer



Standard
justeringspunkter



Justeringspunktet
afhænger af FB/FH



Sikkerhedsrelateret
område



Følg
informationen

Vedligeholdelse og justering af beslag på skydedør med luftstilling

Følgende anvisninger skal følges med regelmæssige intervaller for at sikre, at den fortsætter med at fungere perfekt. Kontroller, at alle beslag i sikkerhedsrelaterede områder er i pletfri tilstand og fungerer som de skal.

- Lejerne på hjulene skal altid være helt rene og køre jævnt. Rengør og smør om nødvendigt.
- Hvis det parallelle skyde- og vippelement ikke har været åbnet i længere tid, kan det være blevet stift. Derfor må du ikke åbne stive vinduesrammer eller beslag med rykkende eller kraftige bevægelser. Du skal i stedet finde og udbedre årsagen til stivheden. Smør

jernkomponenter i henhold til vejledningen. Brug f.eks. multifunktionsolie som f.eks. WD 40 eller tilsvarende. Tjek, om der er snavs på løbeskinne, styreskinne eller skyderen. Rengør om nødvendigt. Luk de parallelle skyde- og vippelementer, og hold dem lukket, hvis det blæser eller regner.

- De parallelle skyde- og vippelementer må kun rengøres med skånsomme, fortyndede og pH-neutrale rengøringsmidler. Du må aldrig bruge aggressive, syreholdige eller slibende rengøringsmidler, da disse kan skade korrosionsbeskyttelsen på beslagene.

Gælder for produktkoder:
1H, 2H, 3H

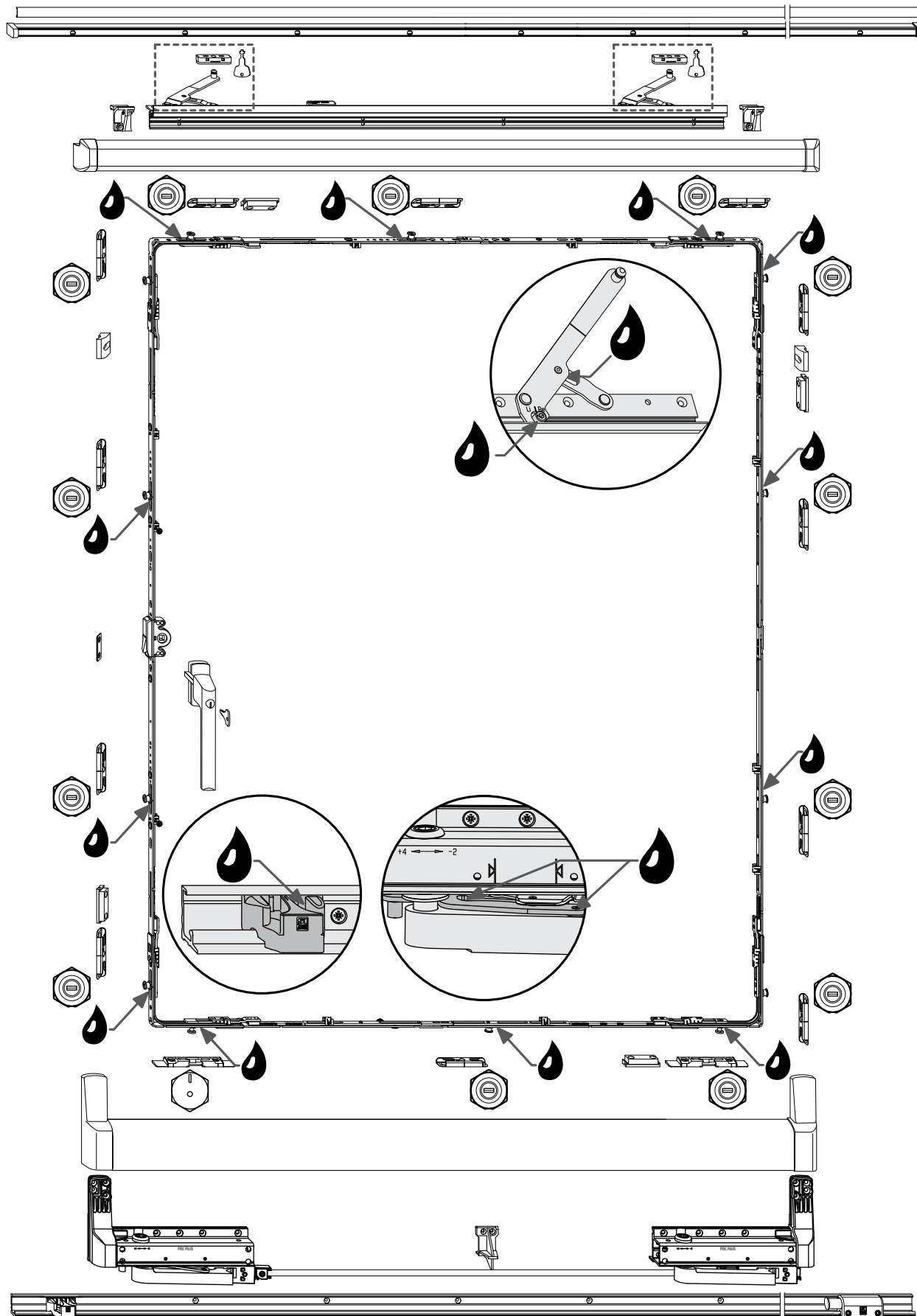

Gælder for produktkoder:
 1H, 2H, 3H

Justering af beslag på skydedør med luftstilling

Justering af vippestøttens låseeffekt

Kontroller låseeffekten og juster om nødvendigt!

Maksimalt justeringsområde må ikke overskrides!

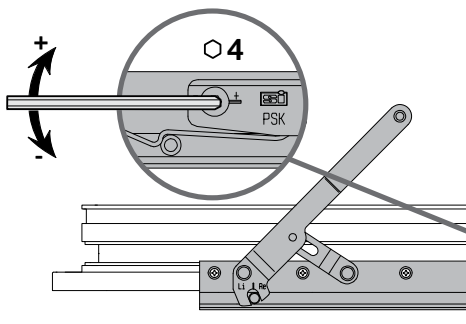

Justering af vippestøttens kompression

Kontroller kompression og juster om nødvendigt!

Maksimalt justeringsområde må ikke overskrides!

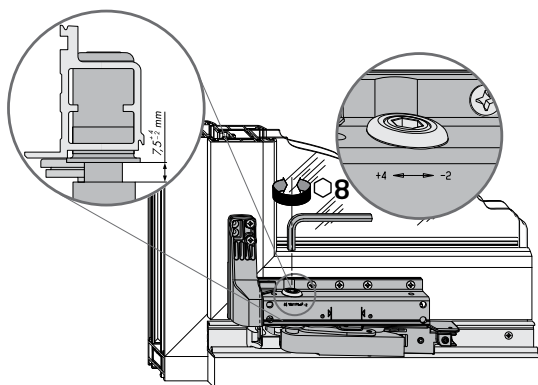
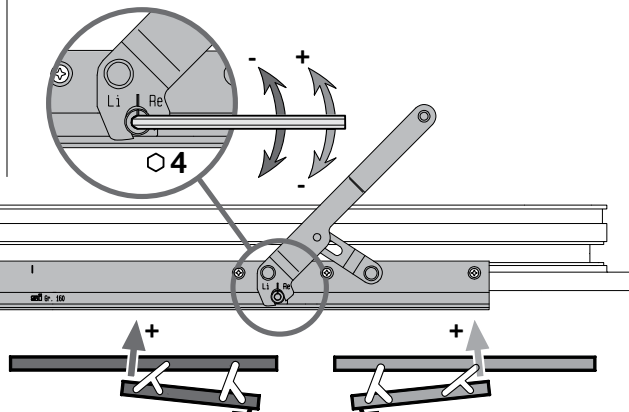

Justering af højdeposition til det parallelle skyde- og vippeelement

- Justeringsskruen er selvlåsende

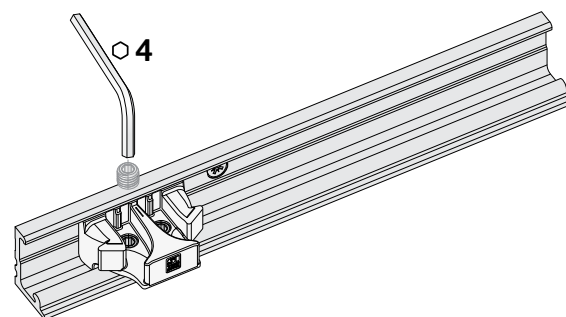

Midtstilling af vinduesrammeindgang

- Løsn fastgørelsesskruerne
- Skyd låsedelene sidelæns
- Stram fastgørelsesskruerne igen
(Drejmoment 4 - 4,5 Nm)

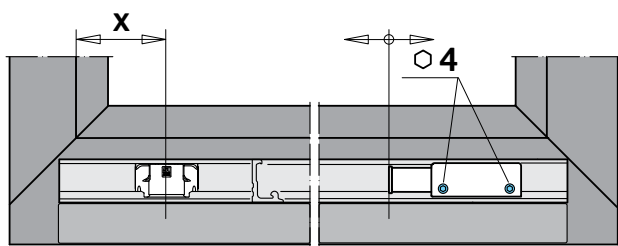

Forskydning af stop for den parallelle skyde- og vipperamme

- Løsn fastgørelsesskruerne
- Skyd stoppet sidelæns
- Stram fastgørelsesskruerne igen
(Drejmoment 4 - 4,5 Nm)

Gælder for produktkoder:
1H, 2H, 3H

Justering af låsekam

A = Standard låsekam

B = Komfortulleskruer

C = S-ES låsekam

D = S-RS låsekam

