

## Unngå skade som følge av korrosjon og rusk:

Korroderende materialer, smuss og fukt kan skade beslag og føre til skade.

- Ikke bruk eddiksyreholdige eller syrefrigjørende tetningsmidler.
- Ikke bruk beslagene i miljøer der luften inneholder aggressive eller korroderende komponenter.
- Hold alle hjulene fri for smuss og skitt, spesielt sement- og gipsrester.
- Hold beslagene tørre.

## Beslagene skal rengjøres forsiktig

Beslagene skal bare rengjøres med myk klut og skånsomme, uttynnede og pH-nøytrale rengjøringsmidler.

- Beslagene må ikke utsettes for slipende rengjøringsmidler eller aggressive og syreholdige rengjøringsmidler.
- La beslagene tørke etter rengjøringsprosessen.

## Vedlikehold og justering av beslag på dører:

- Sjekk at alle sikkerhetsrelevante beslag er sikre og ikke slitt.
- Sjekk at hengseltappene er skjøvet helt inn i stoppet. Hvis de ikke er det, må du skyve dem helt opp til stoppet for hånd og feste dem med de tilhørende sikkerhetsskruene (i henhold til beslagene)!

- Se etter løse festeskrur og sjekk at vrideren er godt festet. Stram løse festeskrur med et egnet verktøy. Obs: Skruene må ikke strammes for hardt!
- Bytt ut eventuelle slitte/defekte beslag eller for hardt strammede skrur så snart som mulig!
- Smør eller olje alle bevegelige maskinvarekomponenter og alle låsepunkter. Bruk bare syrefri og harpiksfri olje eller fett.
- Bruk en smørespray på vindusrammens bevegelige deler og spray alle åpningene i beslagene. Deretter beveger du beslagene flere ganger, til fettene er fordelt.
- Tørk av overflødig olje eller fett. Smør avretningsplatene i vindusrammen med et fast fett (konsistensklasse 2 etter DIN 51818) på de stedene der låsekammen griper avretningsplaten.

## Vedlikehold, rengjøring og overflatebeskyttelse

- Fjern eventuelle flekker eller søl umiddelbart, da det kan skade funksjonen og beslagenes overflatebelegg.
- Bruk bare skånsomme, pH-nøytrale og uttynnede rengjøringsmidler.
- Bruk aldri skarpe gjenstander, slipende eller aggressive rengjøringsmidler (f.eks. eddik eller syreholdige rengjøringsmidler), da de kan skade maskinens korrosjonsbeskyttende lag.
- Ved rengjøring må du sikre at det ikke kommer vann inn i maskinvaren.
- Tørk maskinvaren grundig etter rengjøring og olje overflaten med en ikke-syreholdig og harpiksfri olje, ved å tørke den med en oljeimpregnert klut.

Gjelder for produktkoder:

1H

## Justeringsverktøy:



4

4 mm sekskant nøkkel



6

6 mm sekskant nøkkel



8

8 mm sekskant nøkkel



11

11 mm sekskant nøkkel

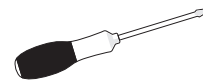

—

Skrutrekker

## Symbolforklaring:



Smørepunkter



Justerbare  
eksentriske  
låsekammer



Standard  
justeringspunkter



Justeringspunktet  
avhenger av FB/FH



Sikkerhetsrelatert  
område



Følg  
informasjonen

## Vedlikehold og justering av beslagene på skyvedør med luftestilling

Følgende anvisninger må følges ved vanlig vedlikehold, for å sikre at den fortsetter å fungere perfekt. Kontroller at alle beslag i de sikkerhetsrelaterte områdene er i prikkfri tilstand og fungerer slik de skal.

- Lagrene på hjulene skal alltid være helt rene og kjøre jevnt. Rengjør og smør om nødvendig.
- Hvis det parallelle skyve- og vippelementet ikke har vært åpnet over lengre tid, kan det ha stivnet. Derfor må du ikke åpne stive vindusrammer eller beslagene med rykkende eller kraftige bevegelser. I stedet må du finne og rette opp årsaken til stivheten. Smør jernvarekomponentene i henhold til veiledningen. Bruk f.eks.

en flerbruksolje som f.eks. WD 40 eller tilsvarende. Se etter smuss på løpeskinnen, styreskinnen og skyveren. Rengjør om nødvendig. Lukk de parallelle skyve- og vippeelementene og hold lukket hvis det er vindfullt eller regner.

- De parallelle skyve- og vippeelementene skal bare rengjøres med skånsomme, uttynnede og pH-nøytrale rengjøringsmidler. Du må aldri bruke aggressive, syreholdige eller slipende rengjøringsmidler, da disse kan skade korrosjonsbeskyttelsen på beslagene.

Gjelder for produktkoder:  
1H

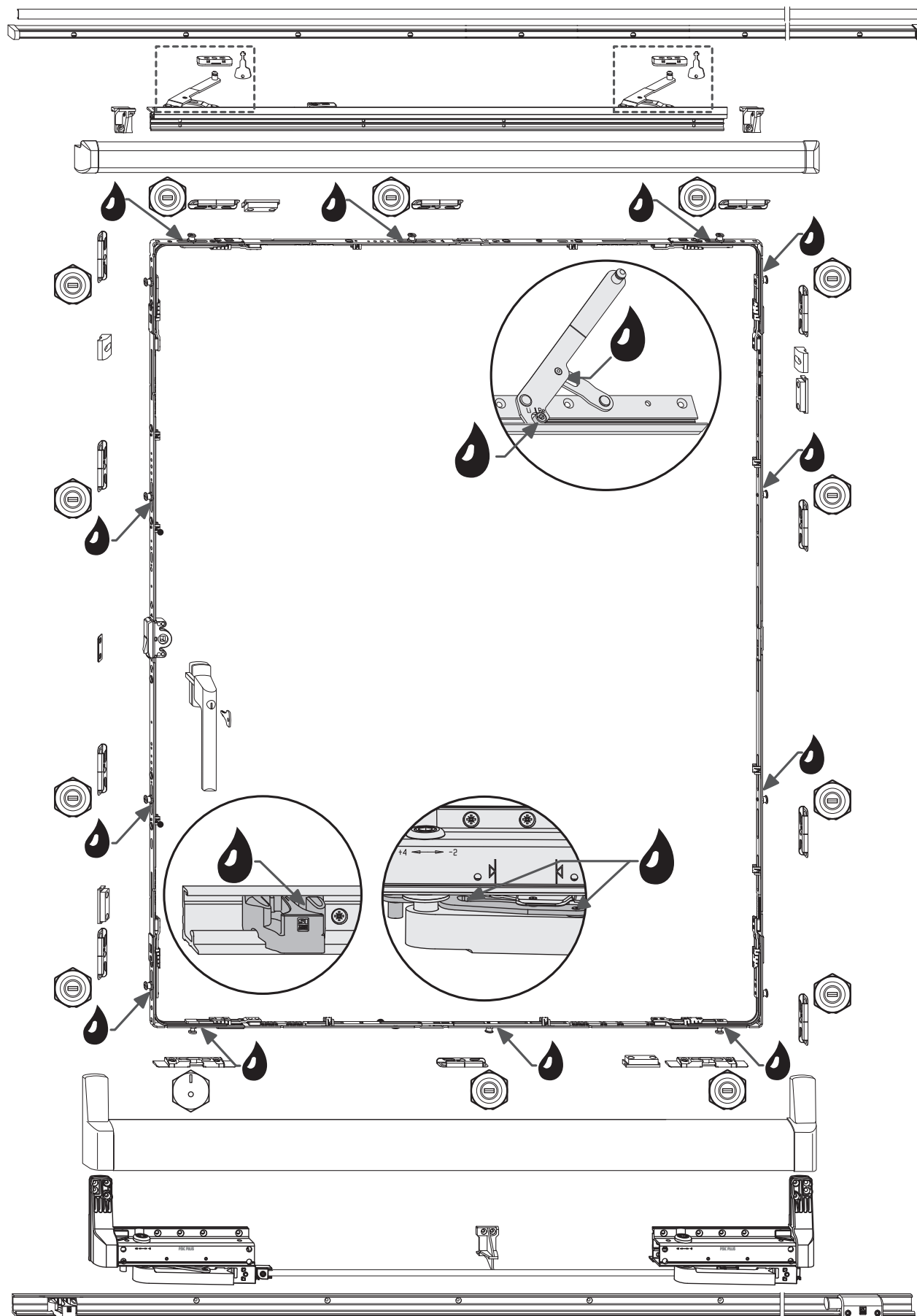

Gjelder for produktkoder:  
 1H

## Justering av beslagene på skyvedør med luftestilling

Justering av vippestøttens låseeffekt

Sjekk låseeffekten og juster om nødvendig!

Maksimalt justeringsområde må ikke overskrides!

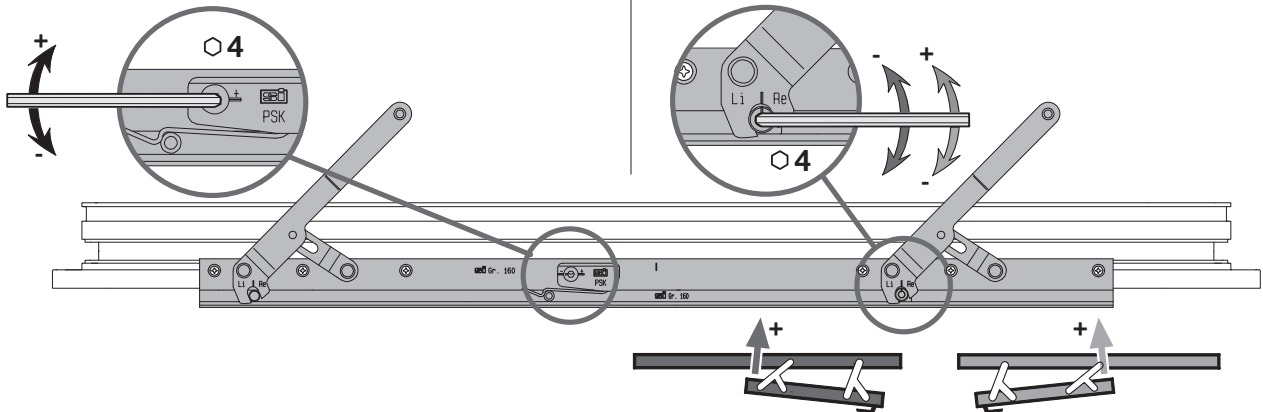

Justering av vippestøttens kompresjon

Sjekk kompresjonen og juster om nødvendig!

Maksimalt justeringsområde må ikke overskrides!

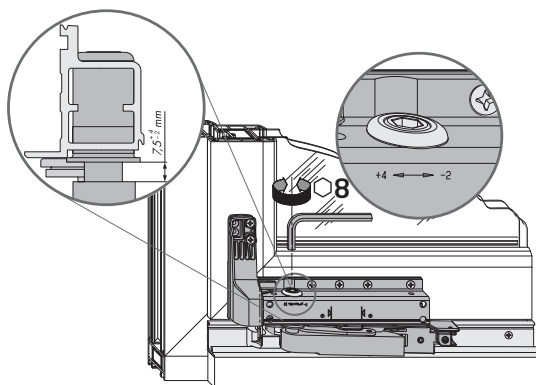

Justering av høydeposisjonen til det parallelle skyve- og vippeelementet

- Justeringsskruen er selvåsende

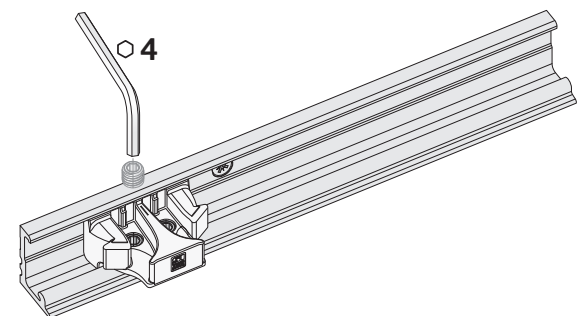

Midtstilling av vindusrammeinngangen

- Løsne hodeskruene
  - Skyv låsedelene sidelengs
  - Stram til hodeskruene igjen
- (Dreiemoment 4 - 4,5 Nm)

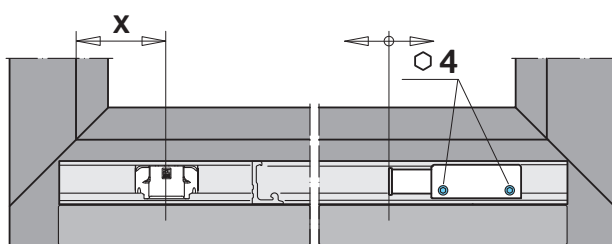

Forskyvning av stoppet for den parallelle skyve- og vippe-rammen

- Løsne hodeskruene
  - Skyv stoppet sidelengs
  - Stram til hodeskruene igjen
- (Dreiemoment 4 - 4,5 Nm)

Gjelder for produktkoder:  
1H

## Justering av låsekam

- A = Standard låsekam
- B = Komfortvalsebolter
- C = S-ES låsekam
- D = S-RS låsekam

