

## Generel information om leverancen:

- Hvis det er muligt, leveres vinduerne komplet med ruder monteret fra fabrikken.
- Påkrævet antal monteringsbeslag (varenr. C02077) er pakket separat i en æske med skruer til fastgørelse til karmen (varenr. 12165). Skruer til montering af beslag på væggen medfølger ikke.
- Forberedelse og isolering i bygningens åbninger skal defineres, før installationsarbejdet påbegyndes. Dette er kundens, arkitektens og forhandlerens ansvar.

**NB!** Hvis produktet leveres uden monteret glas, henvises til manualen for montering af glas: [nordanvinduer.dk](http://nordanvinduer.dk)

## Monteringsmaterialer:

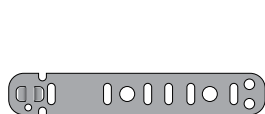

### 1. Beslag (C02077)

Nødvendigt antal er inkluderet i leverancen.

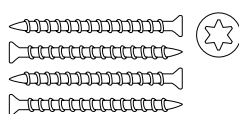

### 2. Skruer

Til at fastgøre beslag til væggen. Ikke inkluderet i leverancen.

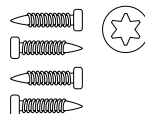

### 3. Skruer (12165)

Til fastgørelse af beslagene. Nødvendigt antal er inkluderet i leverancen.



### 4. Låsekiler

Brug stabilt og vandtæt materiale, f.eks. plast. Ikke inkluderet i leverancen.



### 5. Lejer

Brug stabilt og vandtæt materiale, f.eks. plast. Ikke inkluderet i leverancen.

## Monteringsværktøj

Ikke inkluderet i leverancen.



### 1. Trådløs skruetrækker

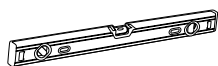

### 2. Vaterpas

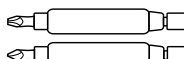

### 3. Bits



### 4. Bor

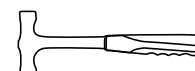

### 5. Let hammer

## Klargøring af vinduet

Fastgør alle nødvendige beslag til karmen i henhold til nedenstående anvisninger.

- Kun to fastgørelsespunkter på venstre/højre side for højder under 1300 mm. (A = 200 mm)
- A = 100 mm for vindueshøjde under 800 mm (gælder kun venstre/højre side)
- Ingen fastgørelsespunkter i top og bund, hvis bredden er mindre end 1000 mm

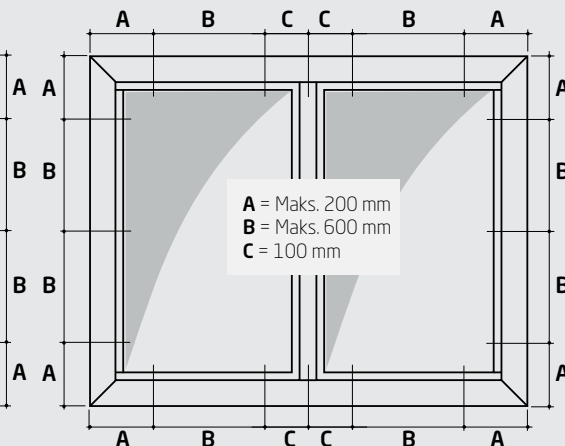
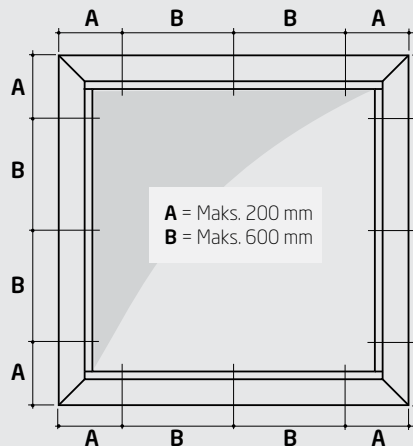

## Trin 1 Beslagmontering

Fastgør monteringsbeslagene (C02077) i karmen med skruerne 12165.

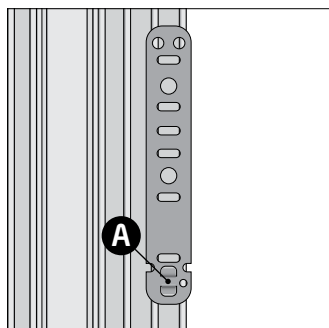

**Trin 1.1** Beslaget skal fastgøres i karmens rille (A)

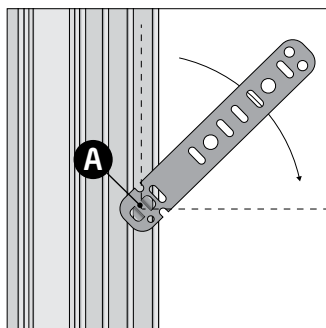

**Trin 1.2** Drej beslaget 90 grader.

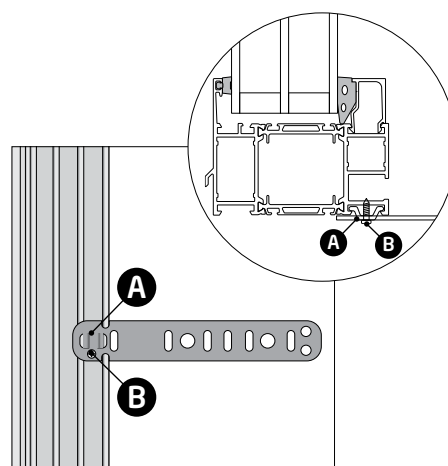

**Trin 1.3** Beslaget skal fastgøres til karmen med en skrue (12165). En pr. beslag (B).

## Trin 2 Vinduesmontering i åbningen

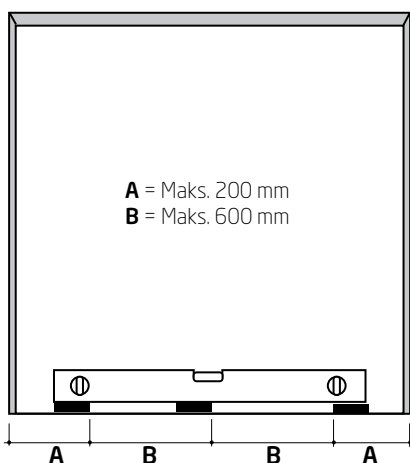

**Trin 2.1** Placer støtteblokkene i bunden af åbningen ved siden af fastgørelsespunkterne i vinduet (A) og (B). Hvis vinduesbredden er mindre end 1000 mm, kræves kun støtteblokken i position (A). Sørg for, at de er i vater.

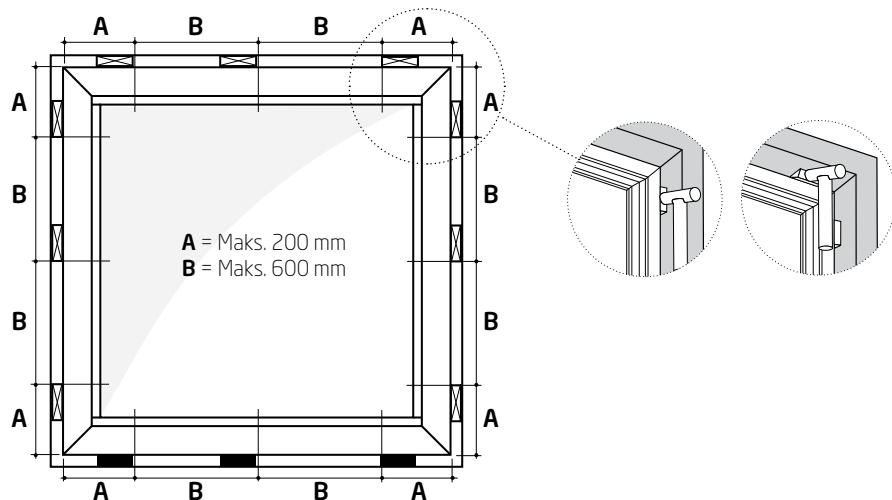

**Trin 2.2** Fastgør karmen til væggen med kiler. Kilerne placeres ved siden af beslagene i vinduet.

 = Kiler  
 = Lejer

**NB!** Afstanden mellem ramme og væg anbefales til at være 10-20 mm.

**Trin 2.3** Kontrollér, at vinduet er nivelleret.

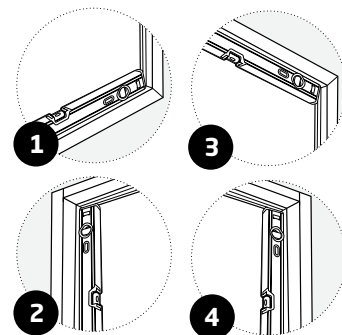
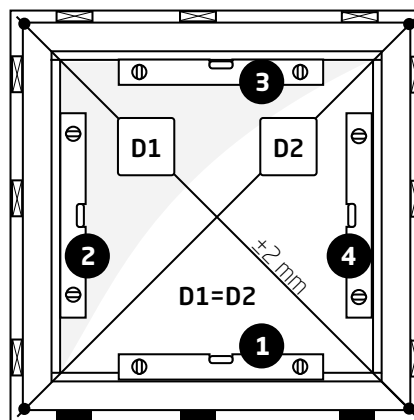

Gælder for produktkoder:  
 LA, LF

## Trin 3 Fastgør vinduet til væggen

**Trin 3.1** Beslagene bøjes i den foreskrevne vinkel for at passe til afstanden mellem væggen og karmen.

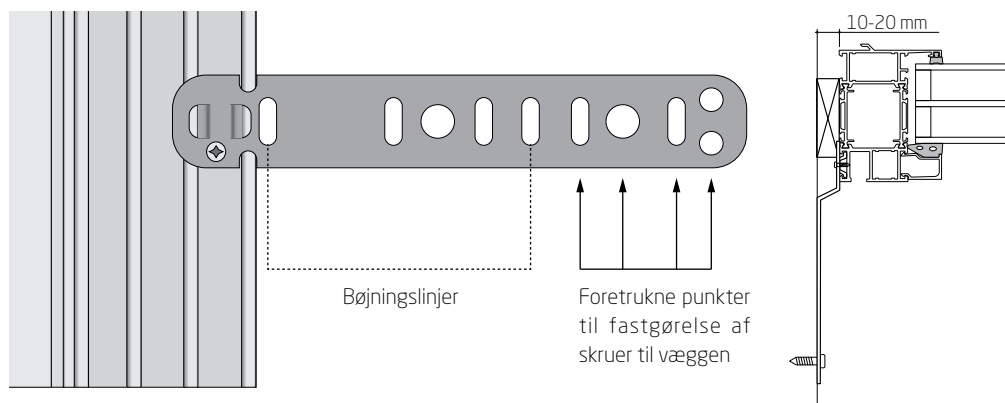

**Trin 3.2** Fastgør vinduet til væggen med skruerne.

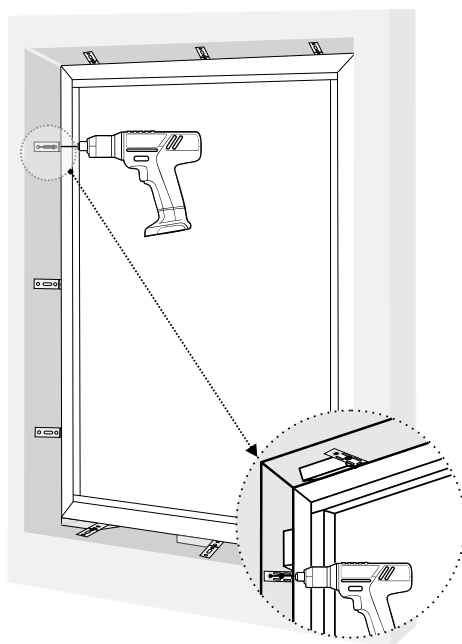

**Trin 3.3** Kontrollér, at rammen er vandret og lodret i vater i forhold til karmen (ifølge trin 2.3).

**Trin 3.4** Forsegel mellemrummet mellem karmen og væggen.

**NB!** Lad alle lejer og kiler blive stående!

**NB!** Kombinationsvinduer  
 Ved kombinationsvinduer skal det kontrolleres, at karmen fungerer korrekt. Justeres efter behov.

Boredybde iht. materiale:

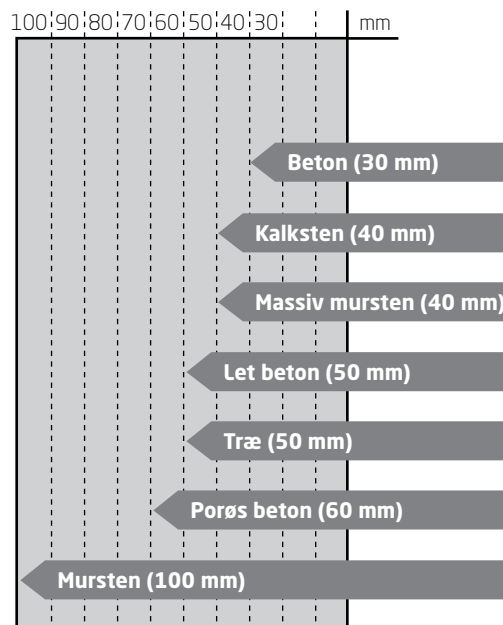

**NB!** Vi anbefaler altid installation af aluminiumsprodukter i formstabile konstruktioner. Konstruktioner, der påvirkes af bevægelse på grund af varme/kulde, kan resultere i begrænset funktionalitet eller fejl på det monterede produkt.

## Anbefalinger til HelAlu-vinduesforseglinger

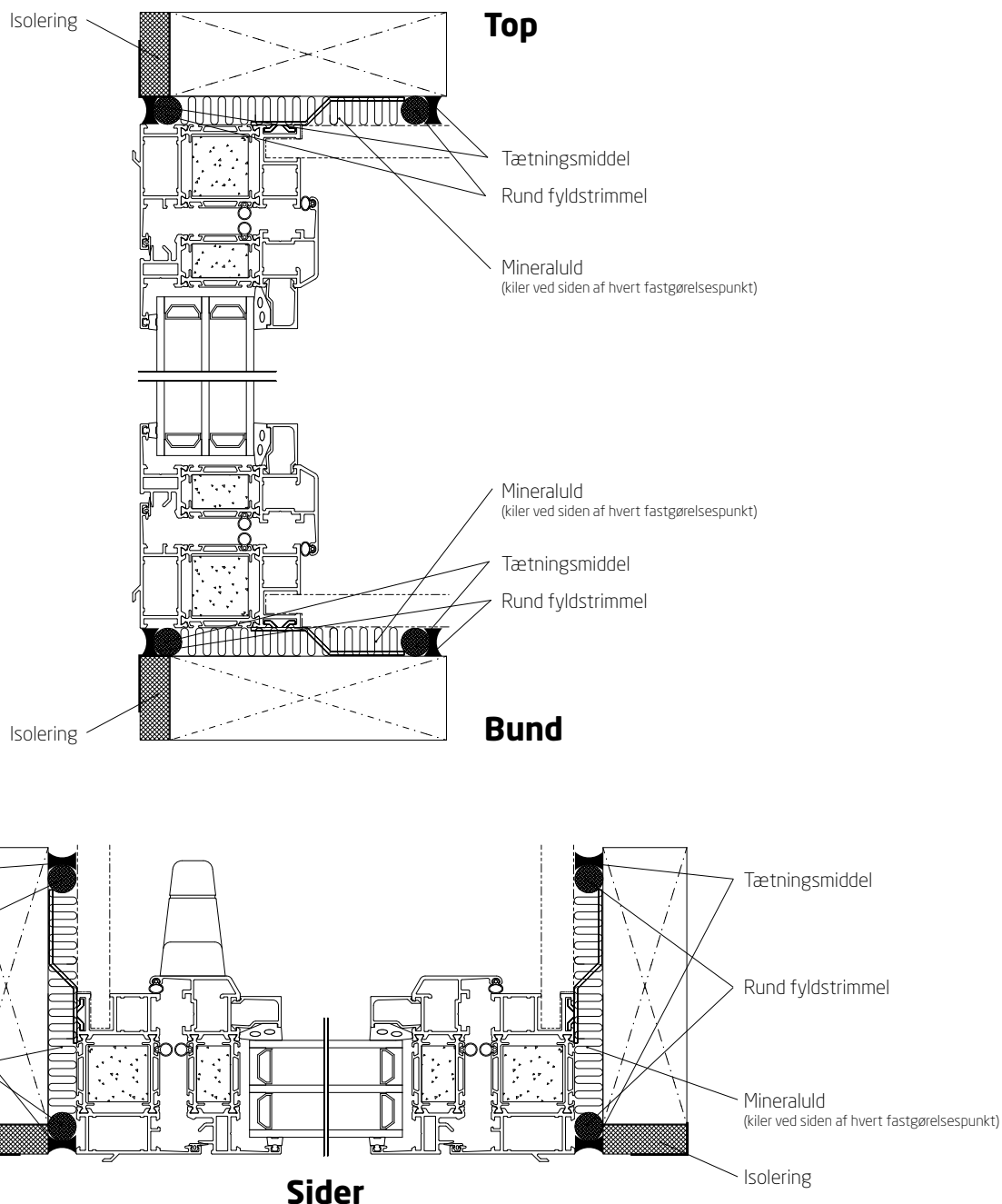

- Forseglingsprincippet kan variere afhængigt af den type væg, hvori konstruktionen er installeret.
- Produktet må ikke stikke ud over vægens isoleringszone.
- Vandafledning, vind- /trækbeskyttelse mellem rammen og væggen skal udføres i overensstemmelse med oplysningerne i det gældende bygningsreglement.